

**拆卸变速箱 - 带第三代 2.0 升 TFSI 发动机的车辆**

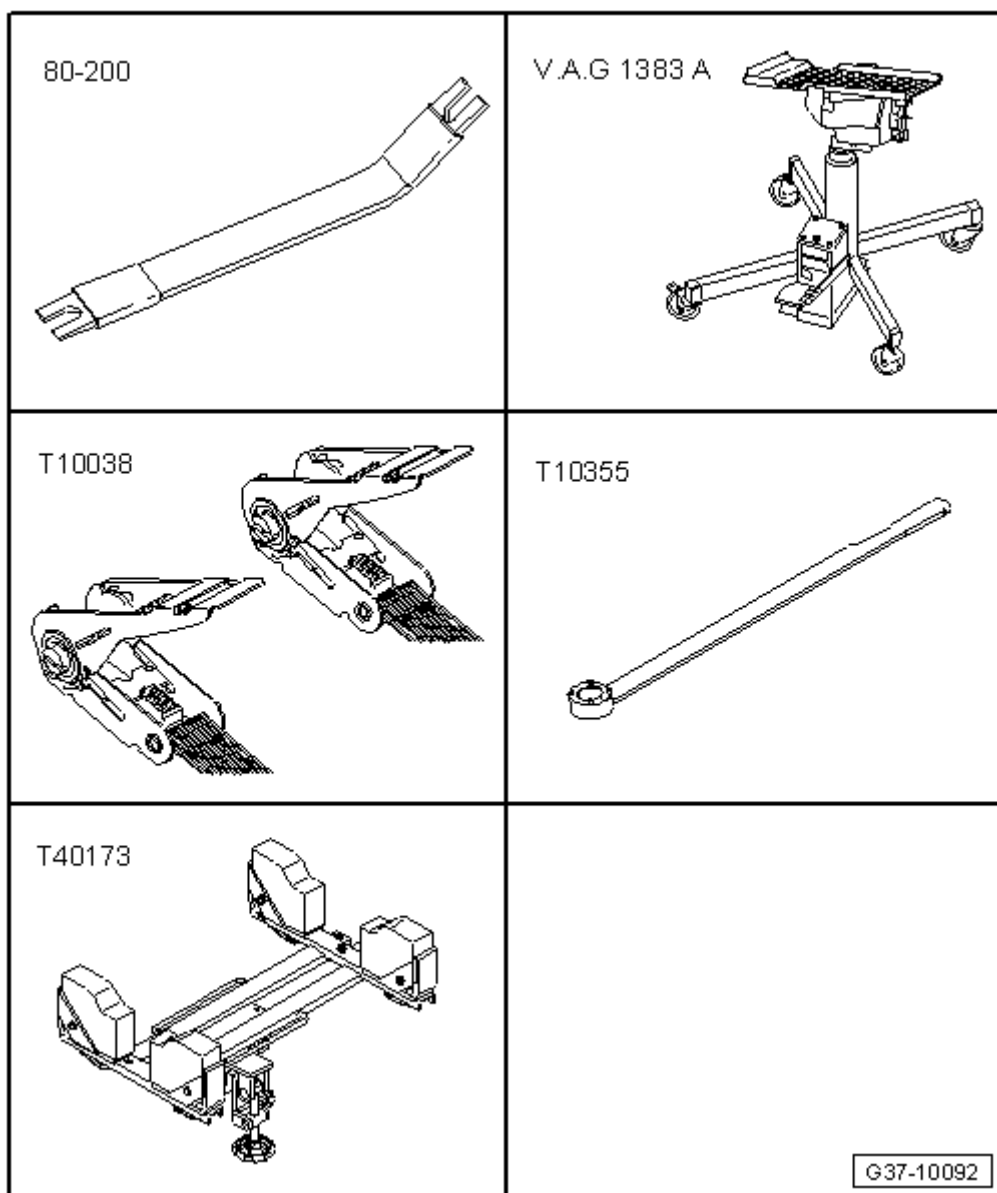

**所需要的专用工具和维修设备**

- t 撬杆 -80 - 200-
- t 发动机和变速箱举升装置 -V.A.G 1383 A-
- t 紧固带 -T10038-
- t 固定支架 -T10355-
- t 变速箱定位架 -T40173-



**注意！**

**使用 变速箱定位架 -T40173- 之前必须检查它是否为最新状态。**

**旧制造状态的定位架不允许再使用，必须用最新的型号将其更换！**

**识别特征 (最新制造状态)：**

自最新型号开始，图中 -红色- 的部件 -箭头- 使用黄色镀铬部件！

如果定位架不符合规定，应按以下方式处理：

- t 在德国：请与 **Matra** 公司联系更换。
- t 在德国以外的国家：请与进口商联系更换。

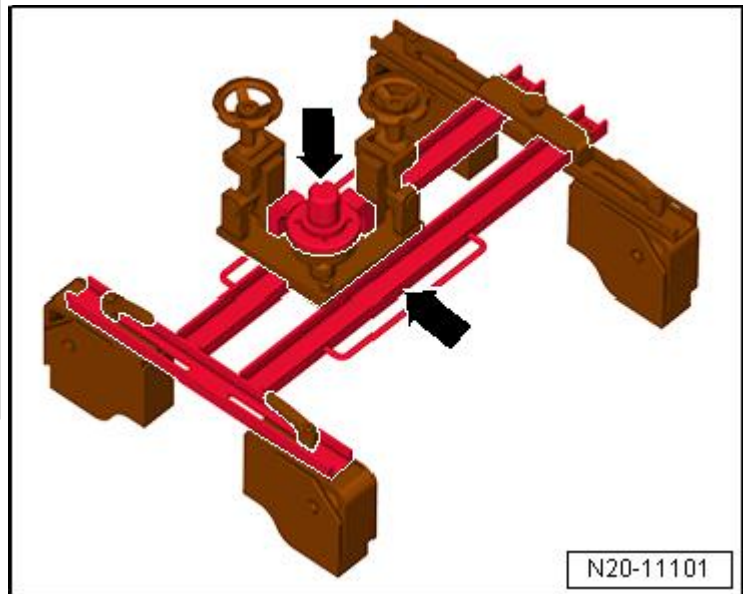

- t 废油盛接和抽吸装置 -V.A.G 1782-

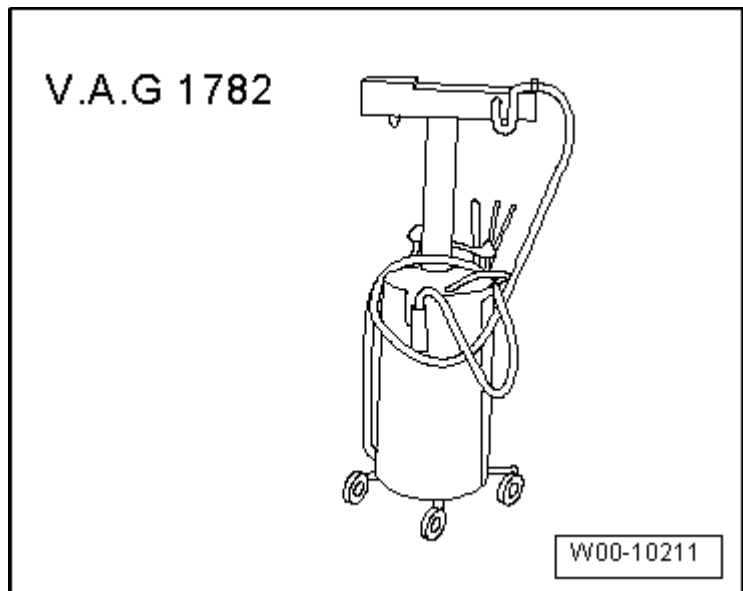

- t 发动机密封塞套件 -VAS 6122-

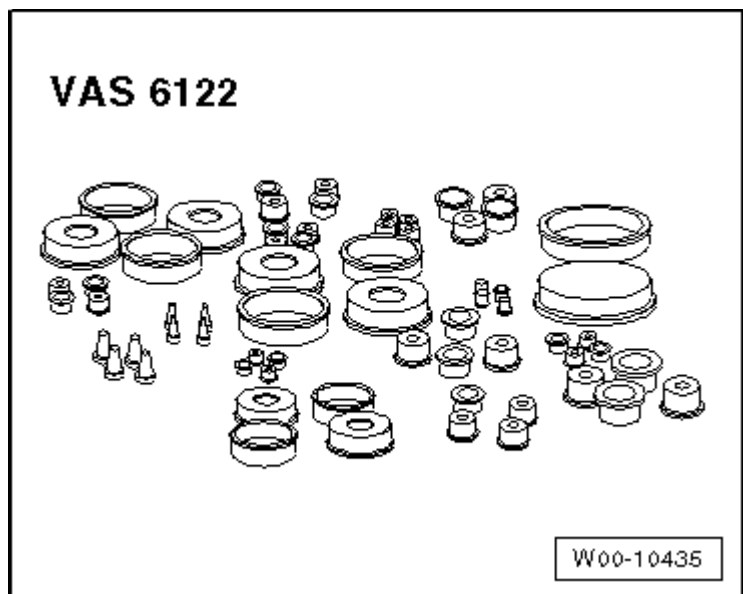

准备好变速箱定位架 -T40173-：

- 必须转动安装在 -图中位置 1- 上的定位块，使较短侧朝上。
- 必须转动安装在 -图中位置 2- 上的定位块，使较长侧朝上。
- 必须转动安装在 -图中位置 3- 上的定位块，使较短侧朝上。

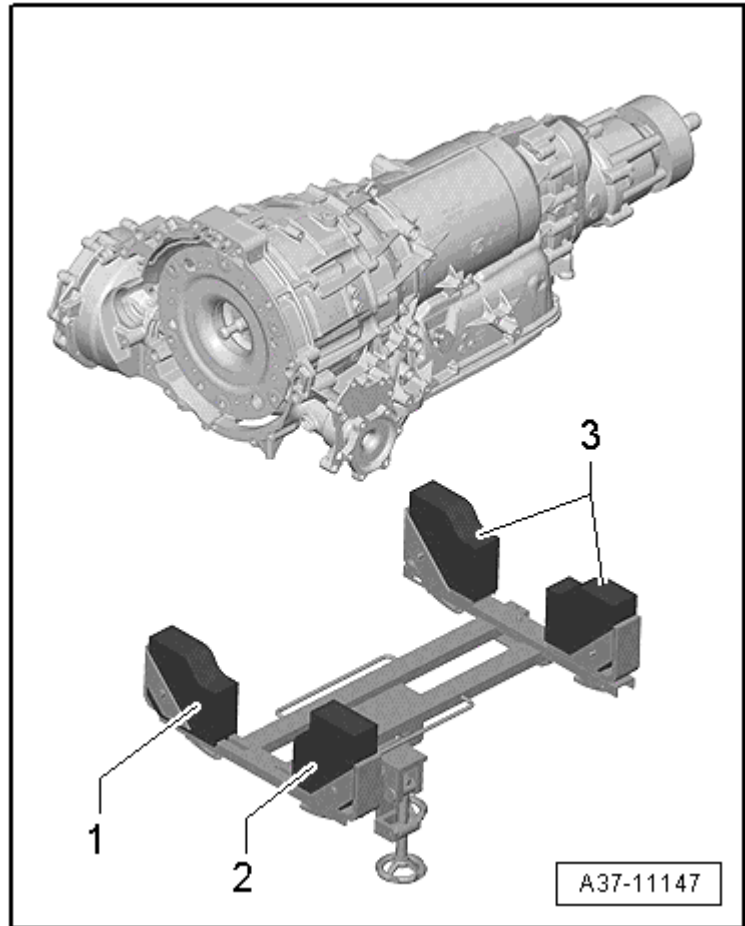

拆卸

- 将前车轮置于正前打直位置。
- 关闭点火开关并拔出点火钥匙。



**当心！**

**断开蓄电池接线时，电子部件有毁坏危险。**

**注意断开蓄电池接线时的措施。**

- 断开蓄电池 → 电器装置; 修理组：27; 蓄电池；断开/连接蓄电池。

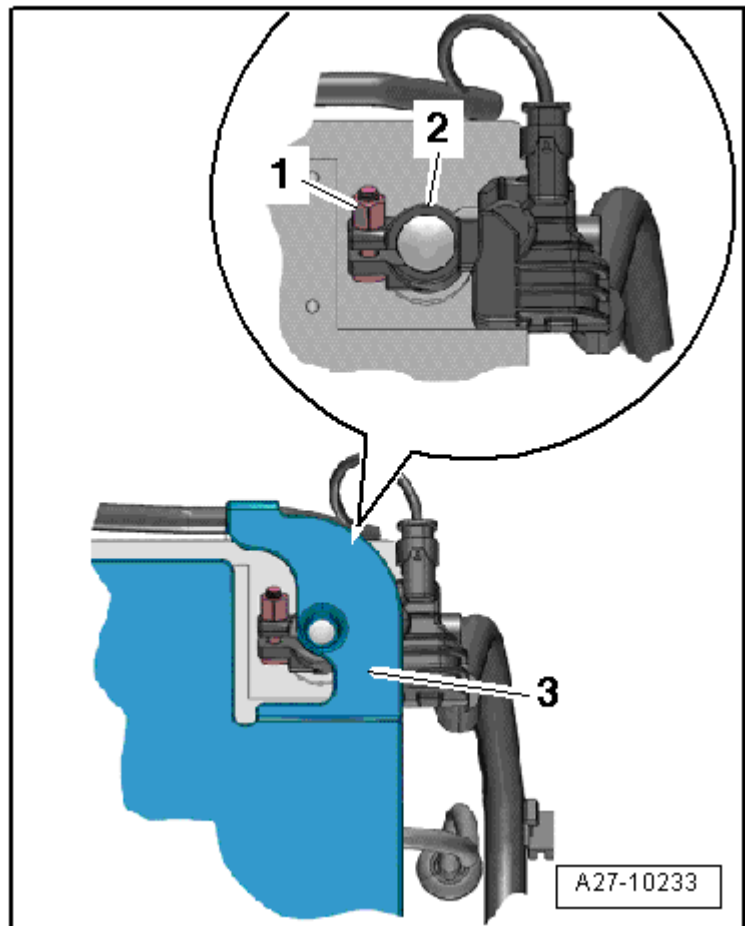

- 掀下发动机盖板 -箭头-。

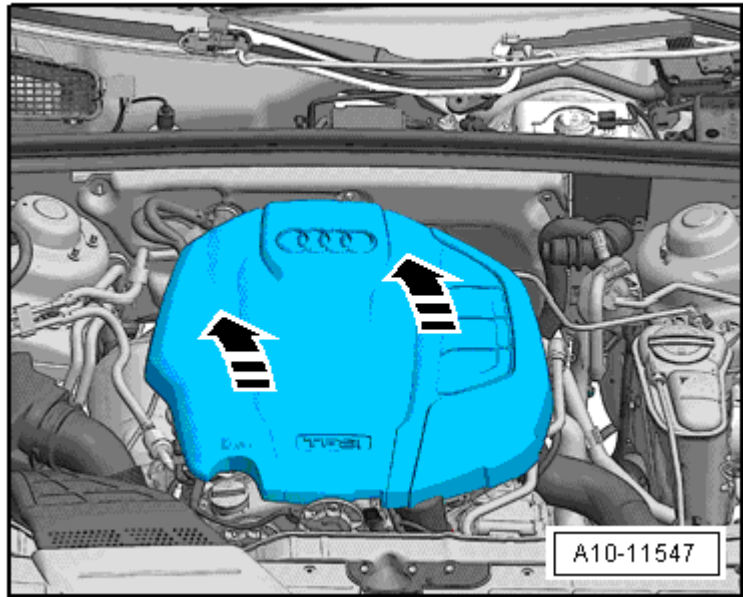

- 拆卸尾气催化净化器 → 修理组：  
26; 废气清洁装置；拆卸和安装尾气催化净化器。

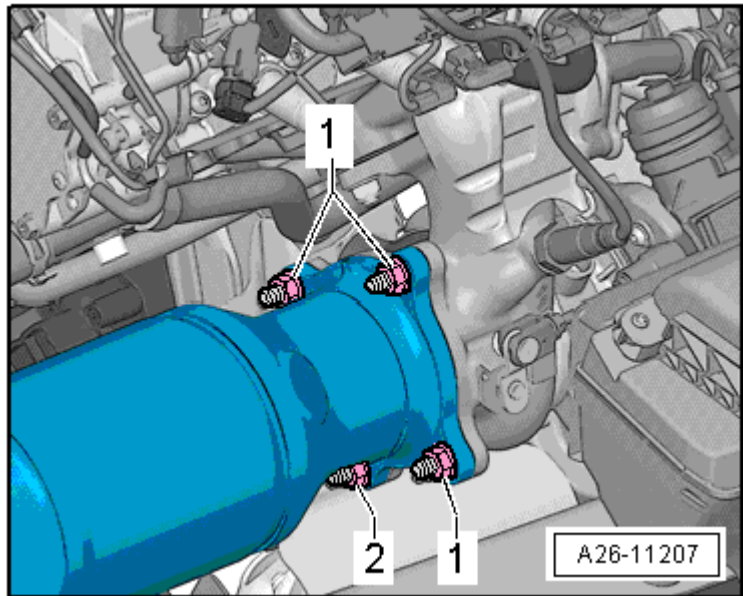

- 拧出发动机与变速箱之间的连接螺栓 -2-5-。



提示

- t 螺栓 -3- 和 -5- 还将管路支架固定在变速箱上。

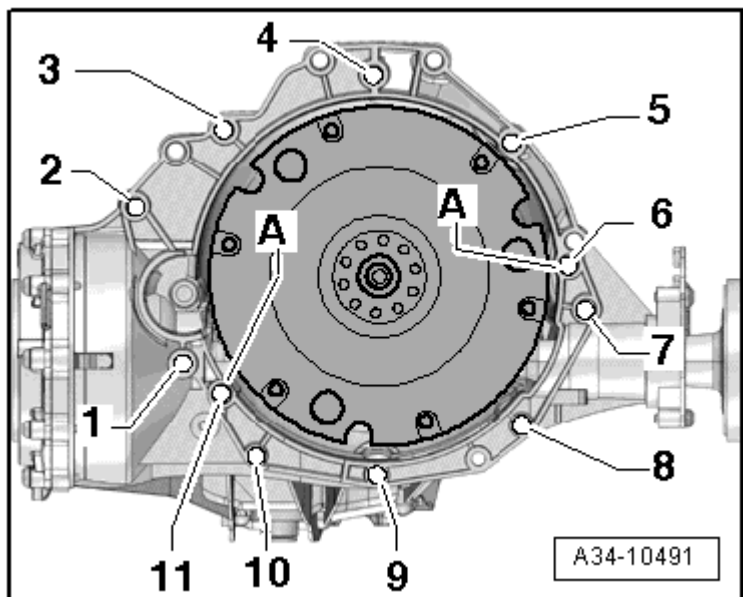

- t 螺栓 -2- 用于将起动机固定在变速箱上，它还有一个间隔套 -箭头-。
- t 在拉出起动机上部紧固螺栓时取下这个间隔套。

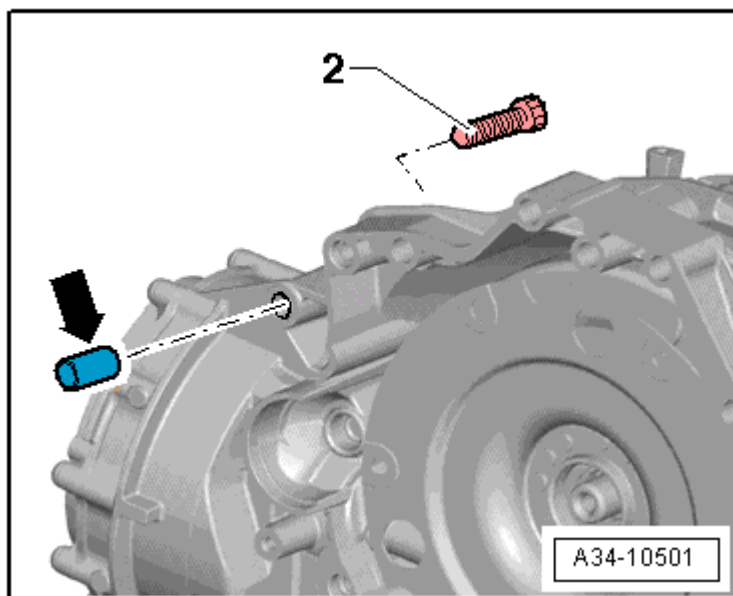

- 将拱顶横梁置于安装位置，并略微拧入螺栓。
- 如图所示，将发动机用紧固带 -T10038 - 固定。

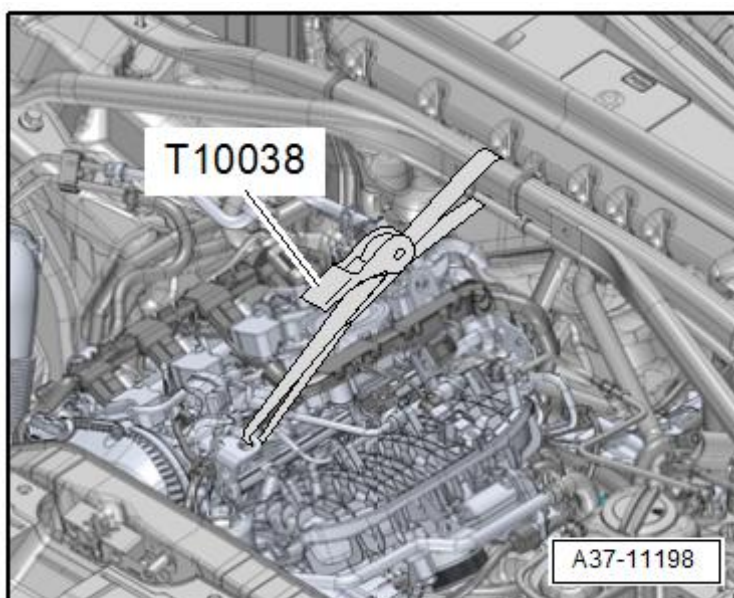

- 拆卸隔音垫 -1- 和 -2- → 外部车身安装工作; 修理组: 66; 隔音垫; 拆卸和安装隔音垫。



提示

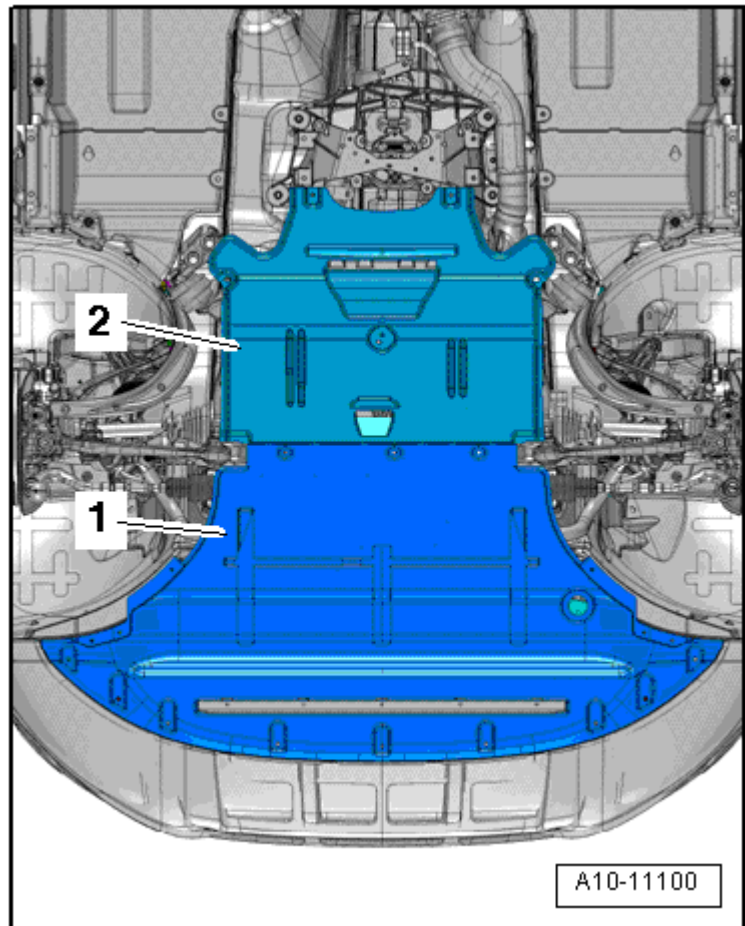

请查看汽车数据牌或后轴主减速器的标记，了解安装的是哪个型号的后轴主减速器。然后为后轴主减速器选择相应的维修手册。

- 拆卸传动轴参见维修手册“后轴主减速器 OBC”：→ 后轴主减速器；修理组：39；传动轴；拆卸和安装传动轴 或者“后轴主减速器 OBD”：→ 后轴主减速器；修理组：39；传动轴；拆卸和安装传动轴。

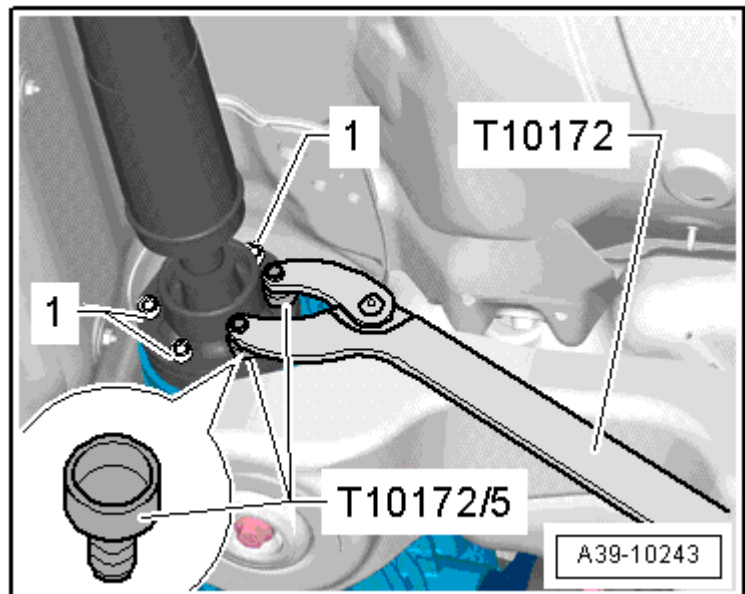

- 拆卸副车架十字支撑件 → 底盘、车轴、转向系；修理组：40；副车架；拆卸和安装副车架十字支撑件。



**当心！**

底盘部件有损坏危险。

如果未按规定安装动力总成支座、转向器或副车架十字支撑，则不允许汽车四轮着地。

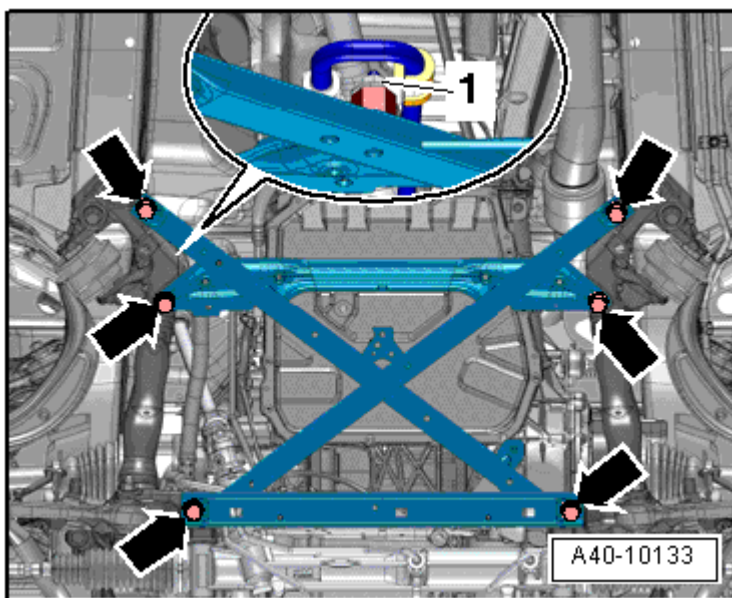

- 拆下轮罩内的摆动半轴的左右消音垫 -1-。

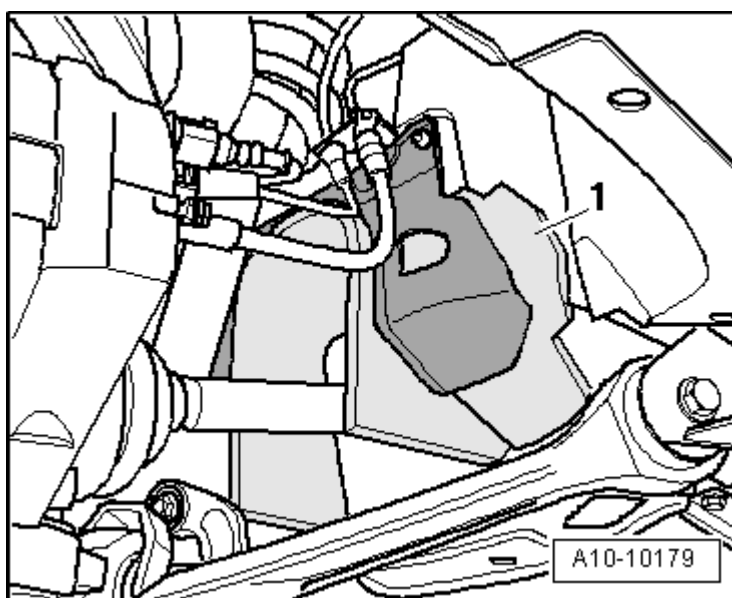

- 拧出螺栓 -箭头-，取出右侧摆动半轴的隔热板。

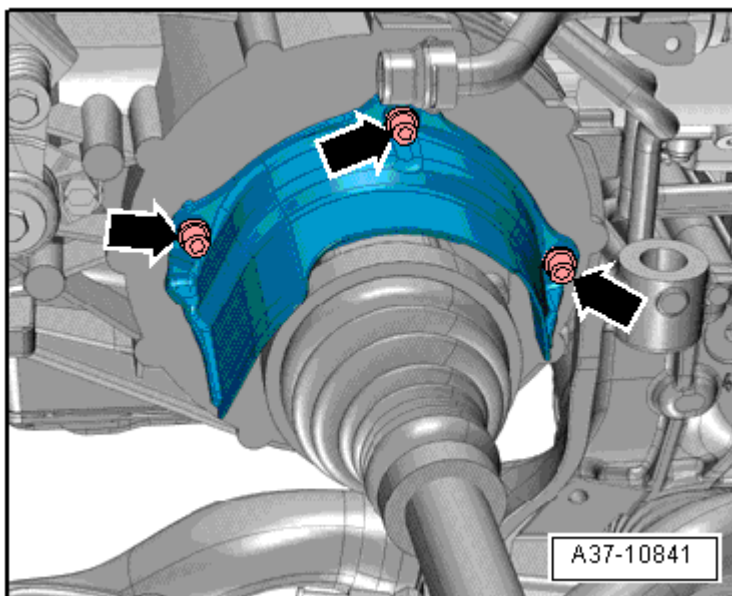

- 拧下变速箱法兰轴上的左右万向轴。

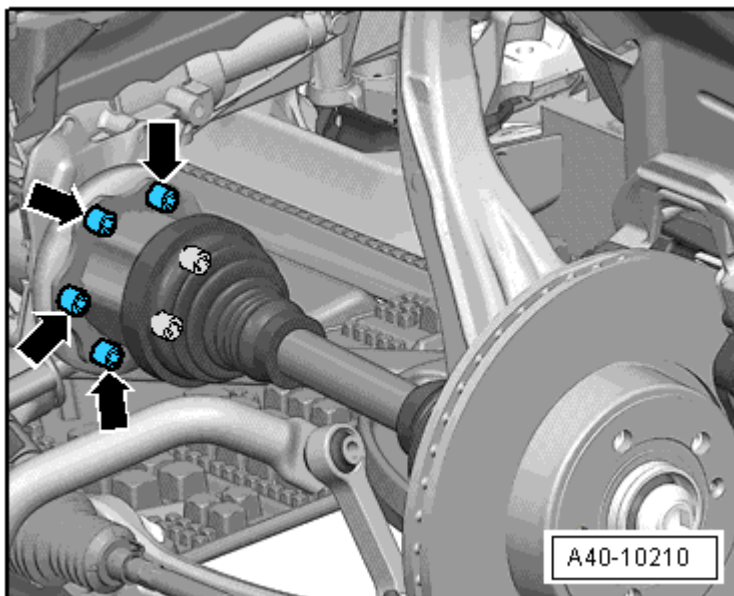

- 从转向器上拆下转向中间轴，然后将齿轮推到一起 → 底盘、车轴、转向系; 修理组: 48; 转向柱; 装配一览-转向柱。

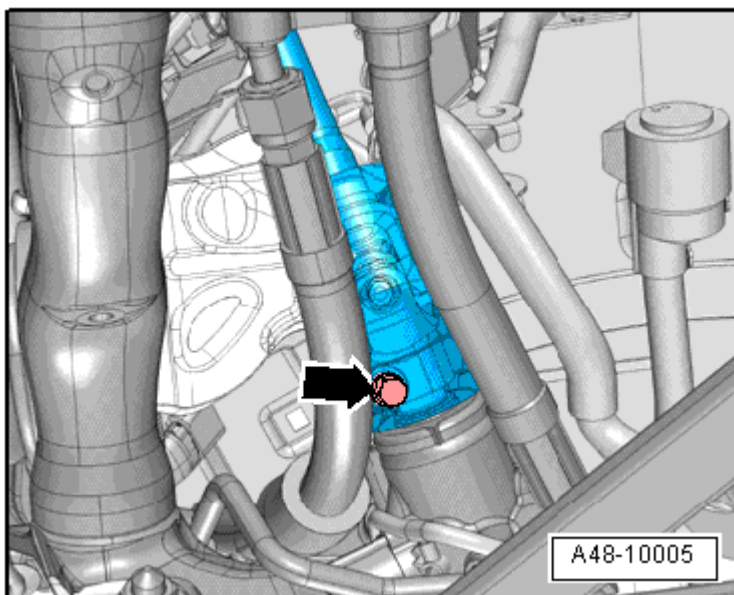

- 从发动机上拧下 ATF 管路的紧固螺栓 - 箭头 A- 和 - 箭头 B-。

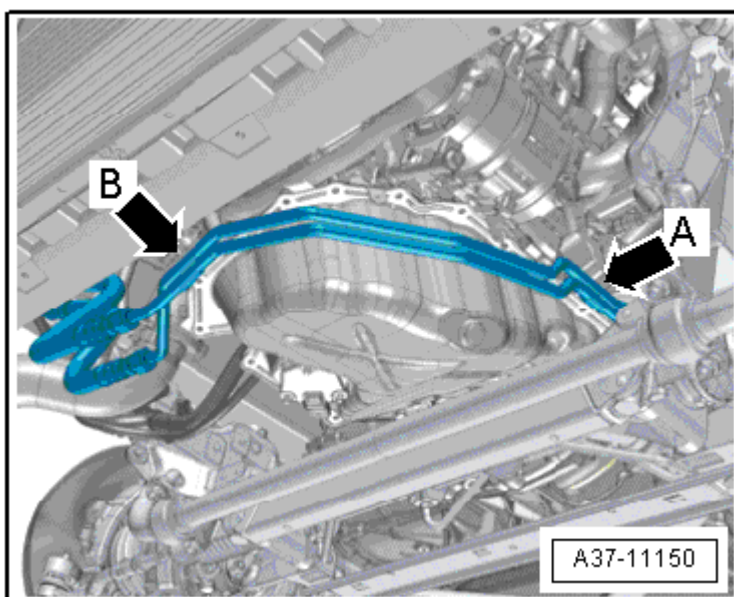

- 将废油收集和抽吸装置 -V.A.G 1782- 置于分离点下方。
- 将机械电子单元的电导线束的卡子 -A- 从 ATF 管路 -B- 上拔下。
- 拧出螺栓 -箭头-，将 ATF 管路 -B- 和 -C- 从变速箱上拔下并向上捆绑。
- 用发动机密封塞套件 -VAS 6122- 中清洁的塞子封闭开放的管线及接口。

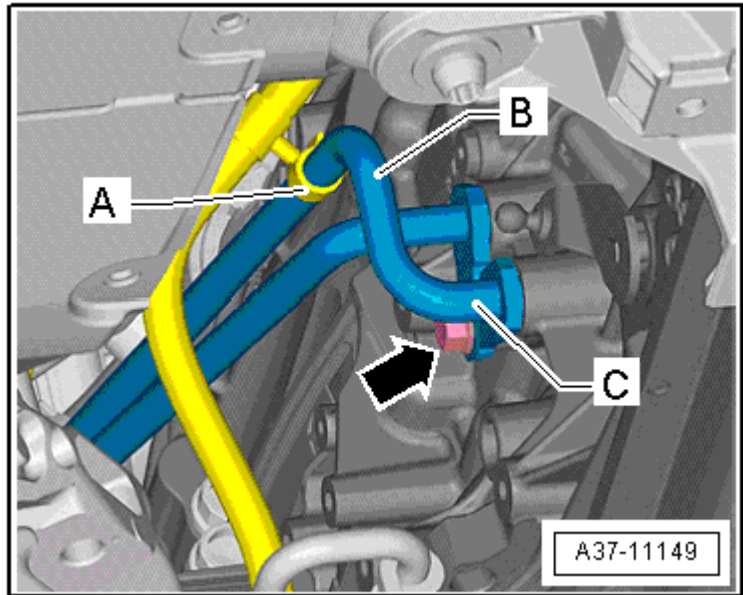

**!** 当心！

静电放电有造成变速箱控制器（机械电子单元）损坏的危险。

不要用手接触变速箱插头内的插头触点。

- 为了消除身上的静电，用手（不带手套）接触变速箱壳体。
- 逆时针方向转动转锁，脱开变速箱上的电插头 -箭头-。

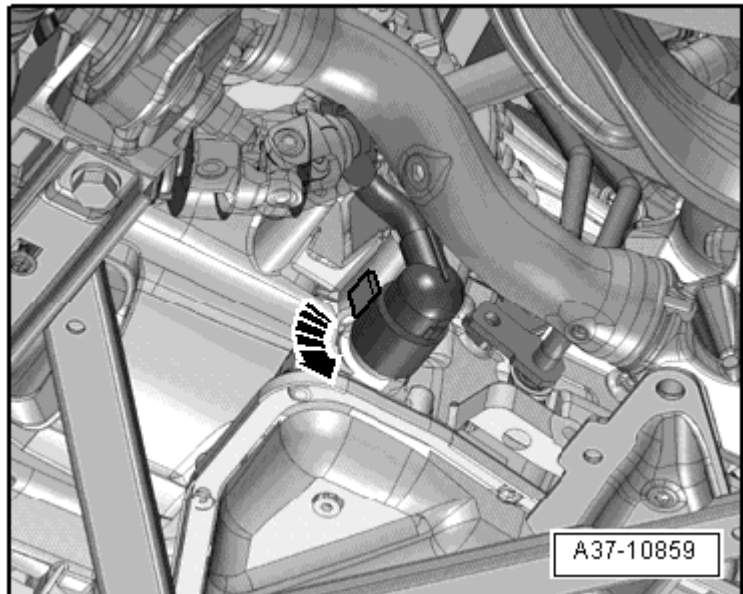

- 将选档杆拉线的球座 -1- 用撬杆 -80 - 200- 从变速箱换档杆上撬下。
- 顶出防松夹 -2- 并从变速箱上取下选档杆拉线。



**提示**

不得折弯选档杆拉线。

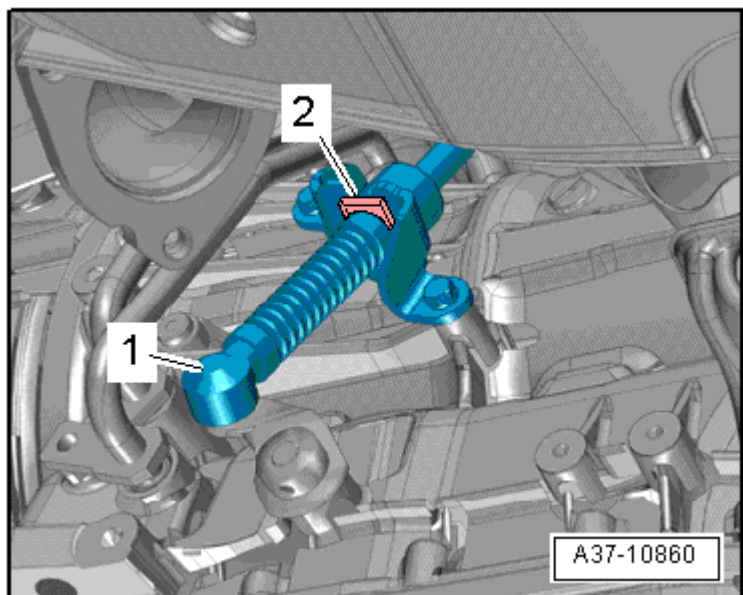

- 将下部盖板 -1- 从变速箱上掀下来 -箭头-。

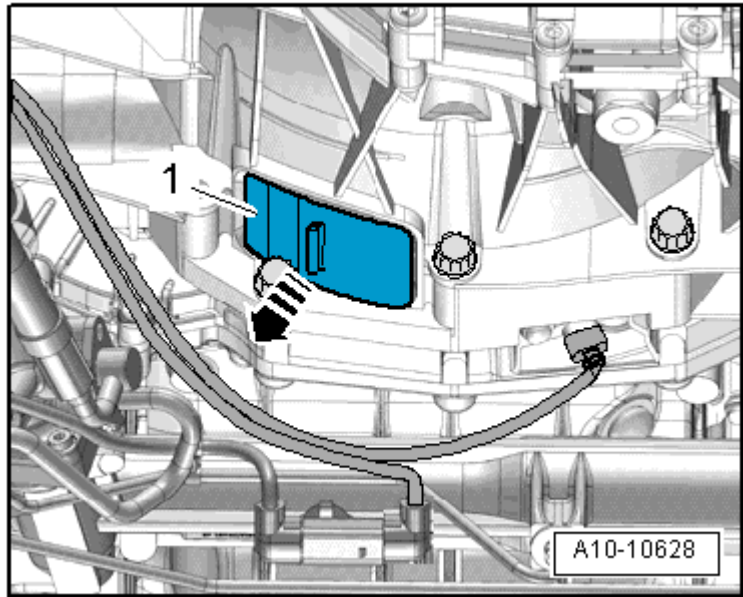

- 松开液力变矩器的螺栓时，用固定支架 -T10355- 卡住曲轴。



**提示**

- t 在随后旋转曲轴时，只能沿发动机转动方向旋转。
- t 无需理会 -箭头-。

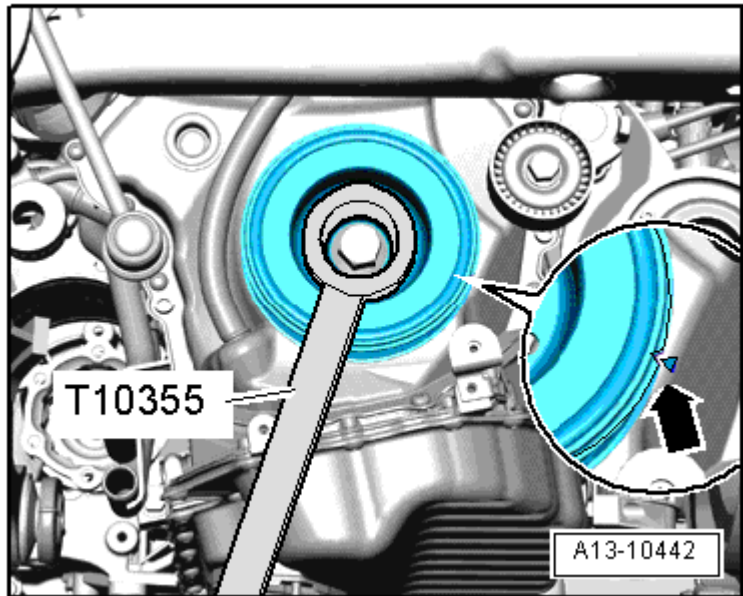

- 在从盘上拧出液力变矩器的 3 个螺栓 -箭头-，为此每次将曲轴沿发动机转动方向旋转 120°。

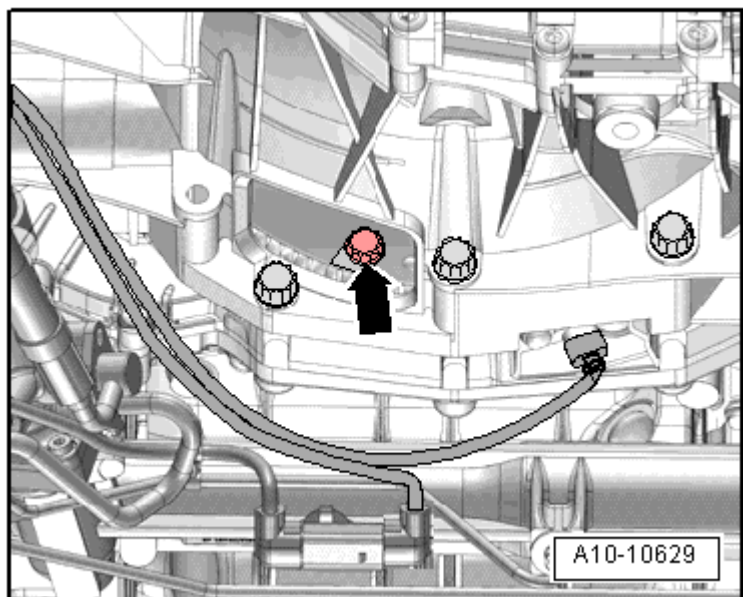

- 从发动机侧拧出起动机下部紧固螺栓 - 箭头 1-。



**提示**

螺栓 - 箭头 1- 无法取下。

- 将起动机 -A- 从变速箱上拔下。



**提示**

封闭件 -B- 在松开起动机后可能掉出来。

- 拧出将发动机固定到变速箱上的紧固螺栓 - 箭头 2-。

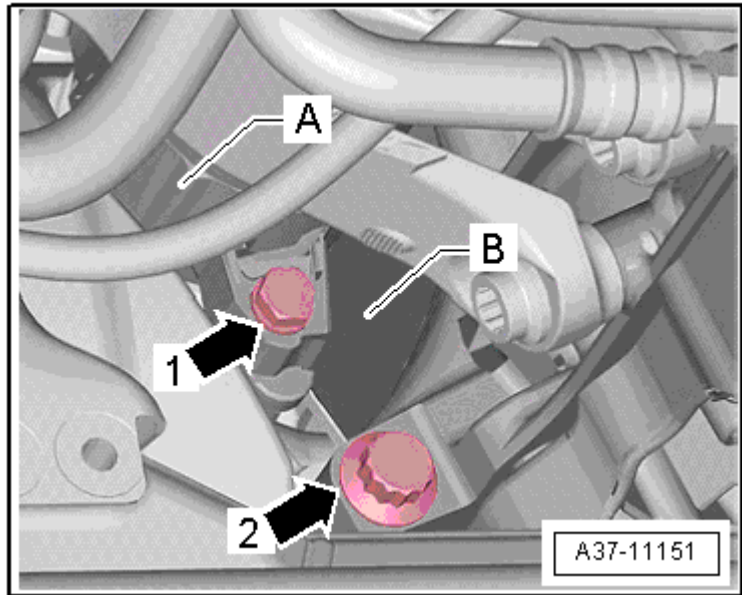

- 拧出发动机与变速箱之间的连接螺栓 - 6、8、9、10-，螺栓 -7- 保持手动拧入状态。

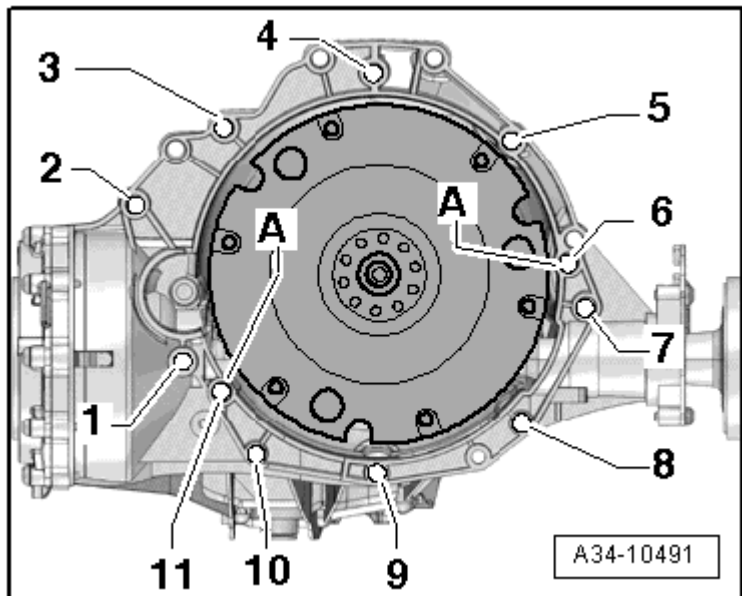

**当心！**

**ATF 油底壳上有泄漏危险。**

**变速箱定位架 -T40173- 不允许安装到 ATF 油底壳上。**

- 将发动机和变速箱举升装置 -V.A.G 1383 A- 和已准备好的变速箱定位架 -T40173- → 车锚 安装到变速箱下部。
- 变速箱定位架在前部必须如下安装：
  - l 在变速箱左侧将定位块 -2- 从液力变矩器的开口后面安装到变速箱壳体上。
  - l 在变速箱右侧将定位块 -1- 安装到前轴主减速器上。

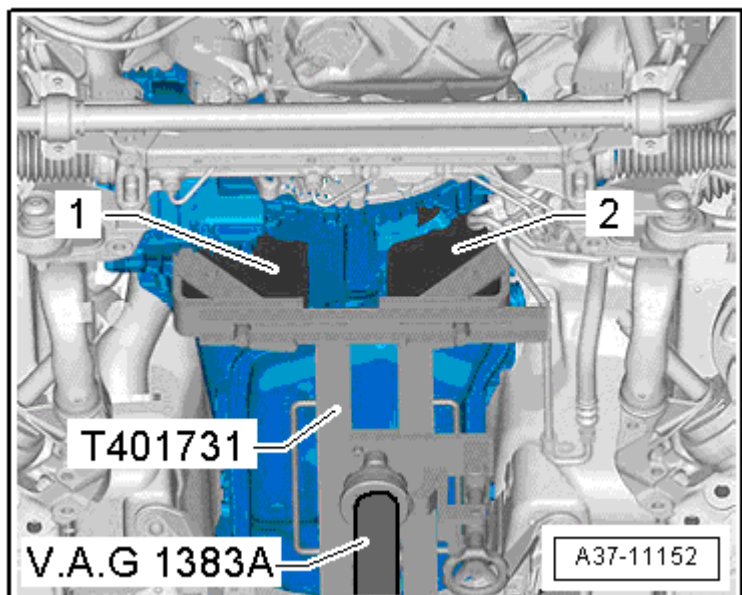

- 将变速箱用紧固带 -1- 固定。



提示

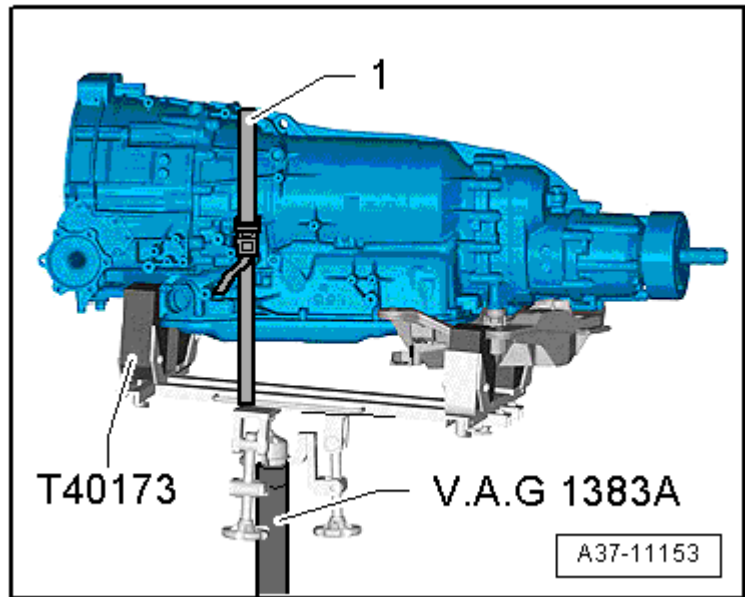

为了看得更清楚，未画出变速箱定位架 - T40173-。

- 拧出通道横梁的螺栓 -箭头-。
- 从变速箱上拧出最后的发动机连接螺栓。

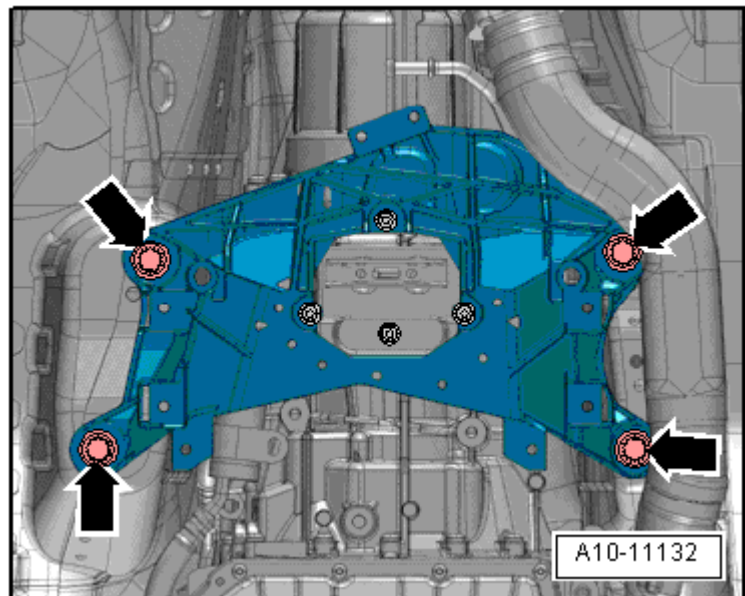

- 将变速箱从发动机上推开，然后小心地向后移动。
- 降下时通过变速箱定位架 -T40173- 的螺杆改变变速箱的位置。



提示

降下时注意，在变速箱上侧不要有电缆卡住。

